



Schneideinsätze für Kunststoff, L-Form



Produktbeschreibung

> Schneideinsätze, mit langer Schneide, 90° abgewinkelt für sauberen Kantenschnitt

Technische Daten

Art.-Nr.	Material	Max. Schnittstärke [mm]		Gewicht [g]	Schneidzangen
		PP/PE	ABS		
N20AL	Stahllegierung	7	5	135	GT-N20 (S.288) GT-NR20 (S.286) GT-NS20 (S.286)
N30AL525	Stahllegierung	10	6,5	395	GT-N30 (S.288) GT-NR30 (S.286) GT-NS30 (S.286)

Abmessungen

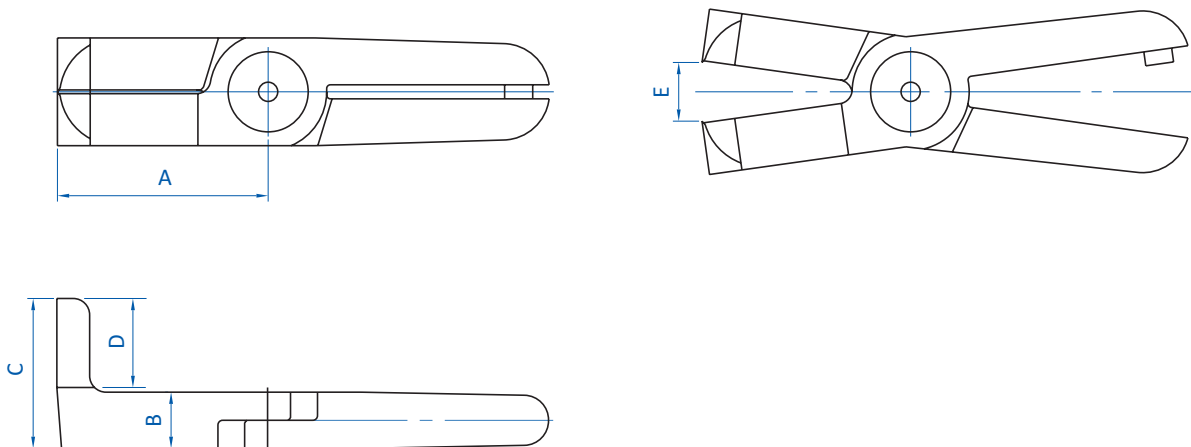

Art.-Nr.	A [mm]	B [mm]	C [mm]	D [mm]	E [mm]
N20AL	45	12	32	18	12
N30AL525	60	26	62	36	16