



Nadelgreifer GR04.725

BESONDERS GEEIGNET FÜR SCHWERE BAUTEILE



Produktbeschreibung

- > Greifer für nicht formstabile oder schwer anzugsaugende Materialien
- > Anpassung des Nadelhubs an die Stoffdicke
- > Doppeltwirkend für kurze Taktzeiten: je ein Druckluftanschluss zum Ein- und Ausfahren
- > Ersatznadelplatten als Zubehör erhältlich

Technische Daten

Art.-Nr.	GR04.725-60	GR04.725-90
Wirkprinzip	doppelt	doppelt
Hub [mm]	6	9
Nadelanzahl [Stück]	32	32
Nadeldurchmesser [mm]	2	2
Einstechwinkel [°]	45	45
Max. Haltekraft [N]	360	360
Betriebsdruck [bar (psi)]	2 - 8 (29 - 116)	2 - 8 (29 - 116)
Betriebstemperatur [°C (°F)]	-10 - 80 (14 - 176)	-10 - 80 (14 - 176)
Gewicht [g]	450	480
Zubehör	Ersatznadelset: GR04.725-60N Befestigung: GR07.041 (S.267)	Ersatznadelset: GR04.725-90N Befestigung: GR07.041 (S.267)

Fortsetzung siehe nächste Seite →



Abmessungen

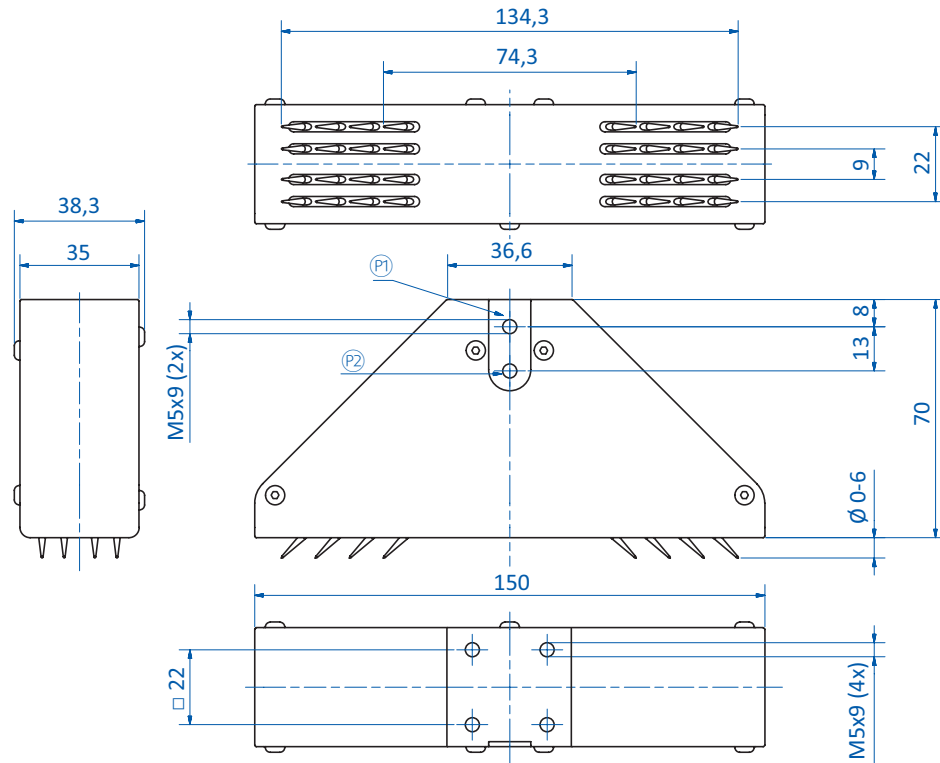

GR04.725-60

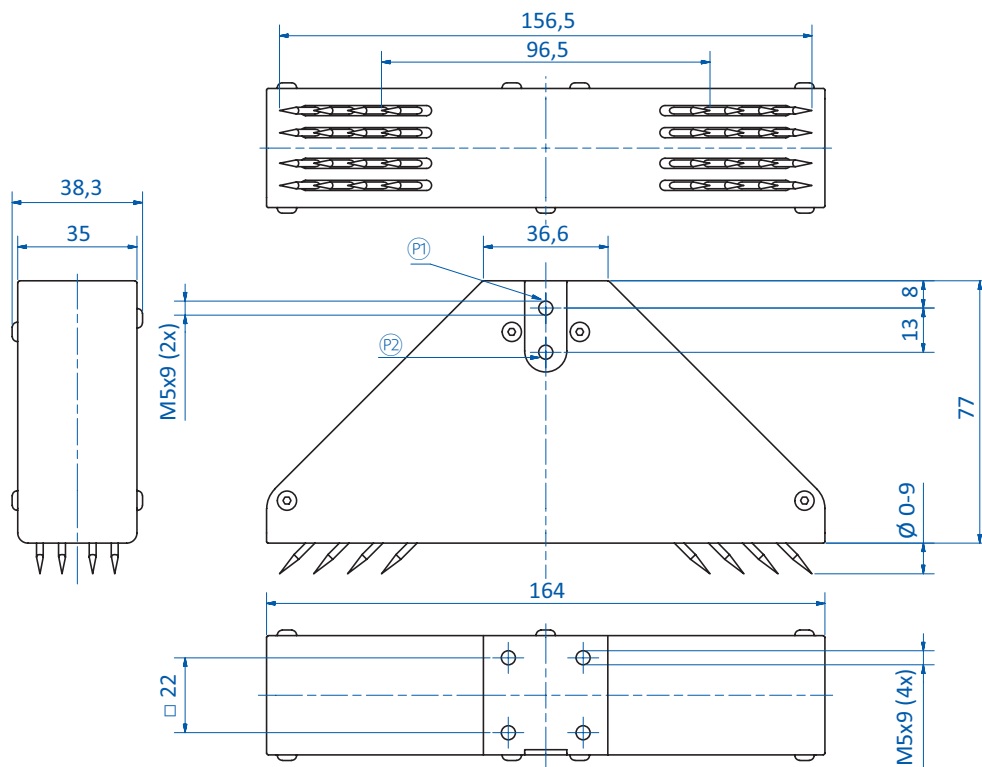

GR04.725-90

Ⓟ = Druckluftanschluss M5 Nadeln ausfahren Ⓠ = Druckluftanschluss M5 Nadeln einfahren