



Serie 110 – Greifzange mit indirekter Abfrage



Produktbeschreibung

- > Greifzangen mit großer Greifkraft und breiten Backen
- > Backen mit grober Verzahnung für schwer entformbare Spritzgussteile
- > Teilekontrolle durch indirekte Sensorabfrage, Sensorauslösung bei geschlossenen Backen, da kein Teil gegriffen wurde
- > Wirkprinzip: einfachwirkend
- > Sensor mit 3-Pol-M8-Stecker und 0,6-m-Kabel im Lieferumfang enthalten

Technische Daten

Art.-Nr.	Max. Betriebsdruck [bar (psi)]	Sensor	Schließkraft bei 6 bar (87 psi) [N]	Gewicht [g]	Zubehör
GR04.111A	8 (116)	PNP*	95	135	Halter: GR04.196A (S.198) Sensor: GR04.111A-Sensor
GR04.111A/NPN	8 (116)	NPN*	95	135	Halter: GR04.196A (S.198) Sensor: GR04.111A-Sensor-NPN

Abmessungen

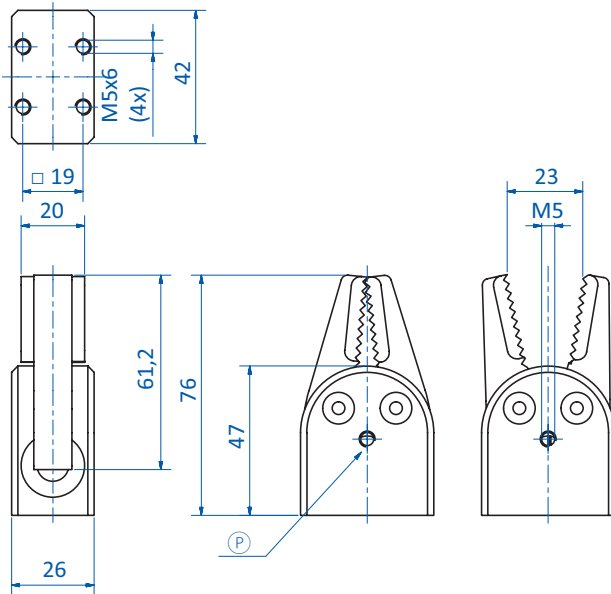

Schaltbilder Sensoren

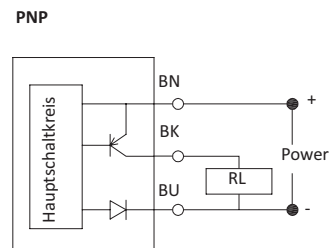
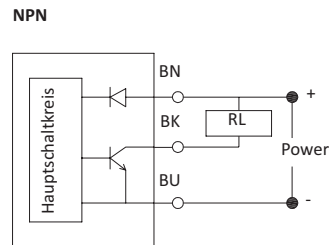

BN = Braun, BK = Schwarz, BU = Blau

Ⓟ = Druckluftanschluss \* = Sensorabfrage funktioniert bei Teilen mit einem Durchmesser ab 2 mm