

Weitergabe sowie Vervielfältigung dieses Dokuments, Verwertung und Mitteilung seines Inhalts sind verboten, soweit nicht ausdrücklich gestattet. Zuwiderhandlungen verpflichten zu Schadenersatz. Alle Rechte für den Fall der Patent-, Gebrauchsmuster- oder Geschmacksustereintragung vorbehalten.

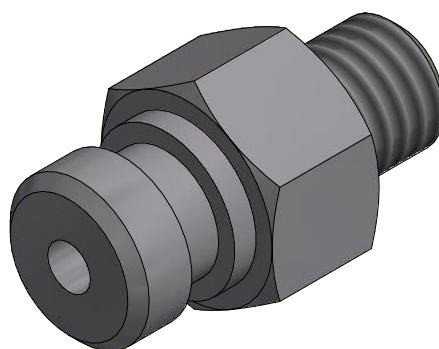
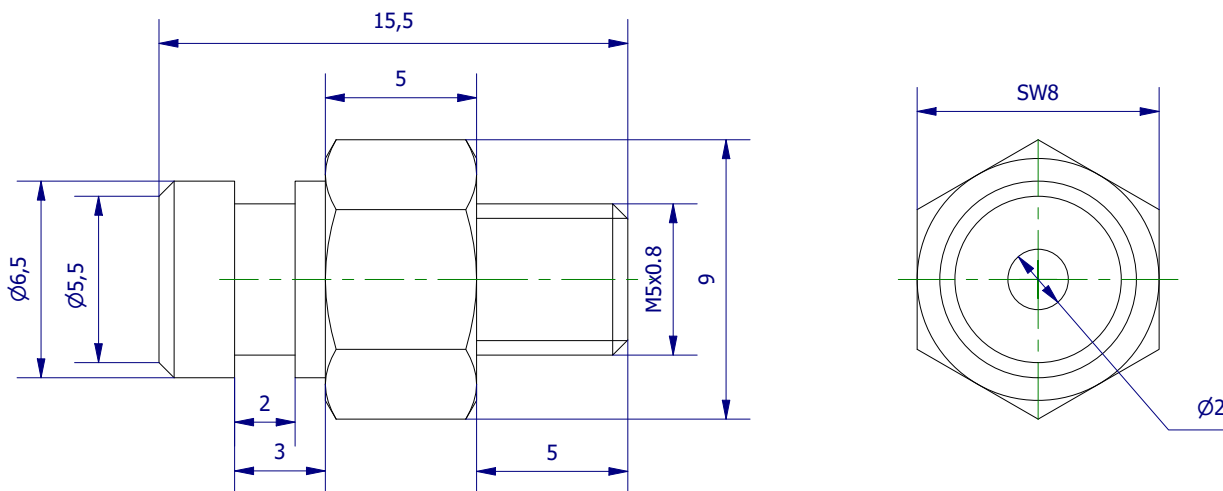

	Hauptwerkstoff: Aluminium	Abmessungen: 15,5 x 9 x 8 mm	Gewicht: 0,001 kg
Kurzbezeichnung:  <p style="text-align: center;">VSA 15</p>		ASS Maschinenbau GmbH Klef 2 D-51491 Overath +49 2206/90547-0 www.ass-automation.com	
Artikel-Nr.:  <p style="text-align: center;">1-290-15-00</p>			
Änderungsdatum: 23.10.2019		ASS behält sich Änderungen im Zuge der technischen Weiterentwicklung vor.	