

Weitergabe sowie Vervielfältigung dieses Dokuments, Verwertung und Mitteilung seines Inhalts sind verboten, soweit nicht ausdrücklich gestattet. Zuwiderhandlungen verpflichten zu Schadenersatz. Alle Rechte für den Fall der Patent-, Gebrauchsmuster- oder Geschmacksmerkmalrechte vorbehalten.

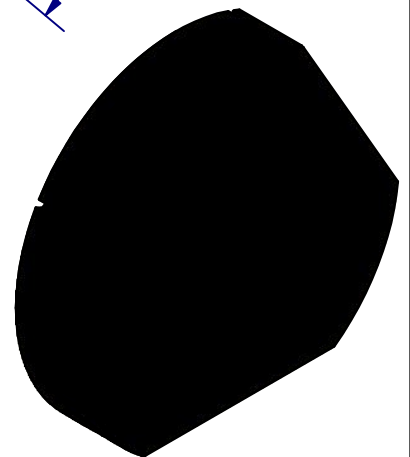
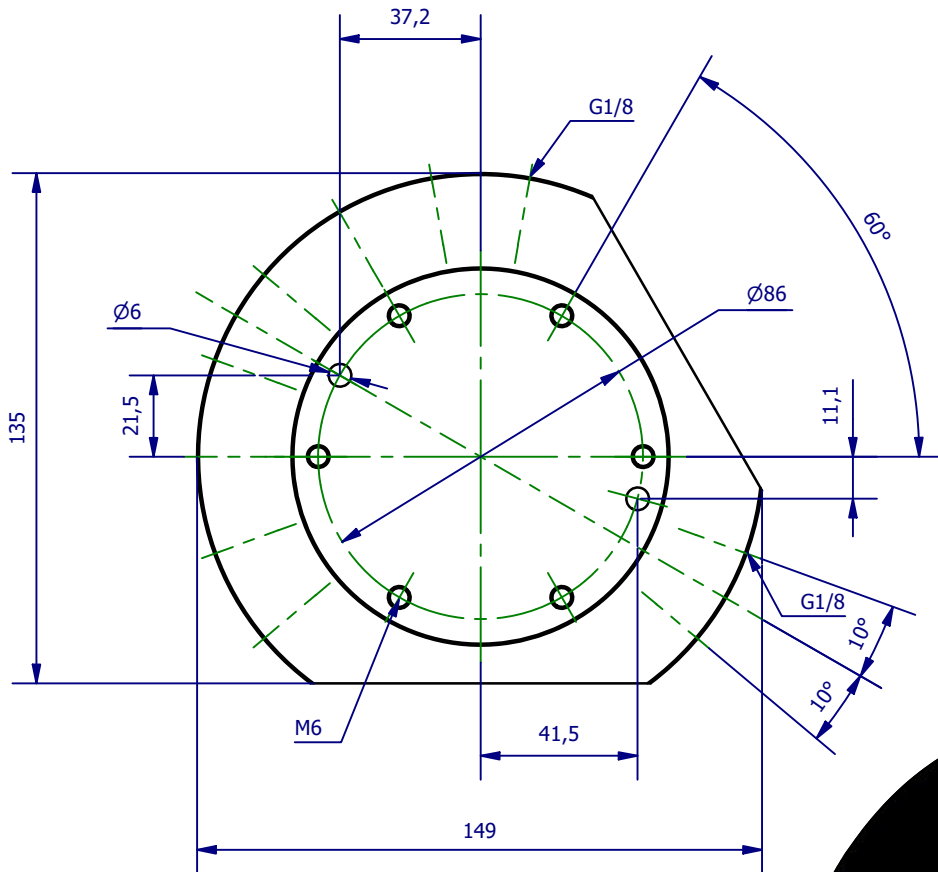
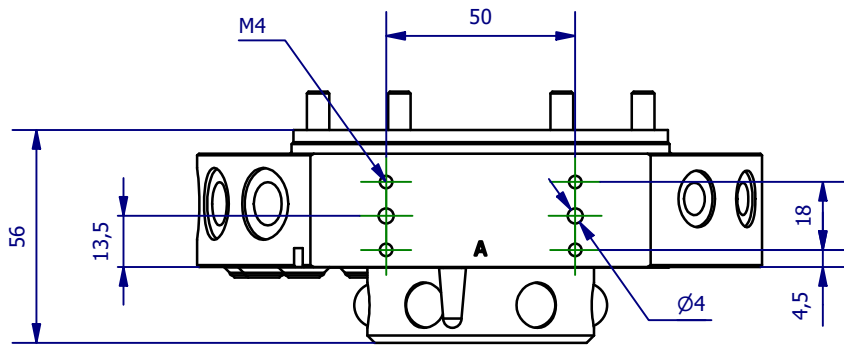

	<b>Hauptwerkstoff:</b>	<b>Abmessungen:</b> 149 x 135 x 56 mm	<b>Gewicht:</b> 1,799 kg
<b>Kurzbezeichnung:</b> <h2 style="text-align: center;">Schnellwechselsystem</h2>		<div style="text-align: center;"> <h1 style="margin: 0;">ASS</h1> <p style="margin: 0;"><b>A</b>utomations-<b>S</b>ysteme</p> </div> <div style="text-align: right; font-size: small;">             ASS Maschinenbau GmbH              Klef 2              D-51491 Overath              +49 2206/90547-0  <a href="http://www.ass-automation.com">www.ass-automation.com</a> </div>	
<b>Artikel-Nr.:</b> <h2 style="text-align: center;">1-003-80-00</h2>			
<b>Änderungsdatum:</b> 08.09.2020		ASS behält sich Änderungen im Zuge der technischen Weiterentwicklung vor.	